

8. Гарантийные обязательства

Производитель предоставляет 5-ти летнюю гарантию на работу данного изделия при условии соблюдения требований, изложенных в паспорте.



ПАСПОРТ

КРАН ШАРОВОЙ С ДРЕНАЖЕМ И ВОЗДУХООТВОДЧИКОМ.

Тип EU.ST1016

Производитель:

ZHEJIANG STANDART VALVE Co., Ltd
(Чжэцзян Стэндарт Вэлв КО., Лтд)

Адрес:

Longxi Valve Industrial District, Yuhuan, Zhejiang, P.R.C.
(промышленная зона Лонгкси, район Юхуань, г. Тайчжоу,
провинция Жэянг, Китай)

Производство фирмы ZHEJIANG STANDART VALVE Co., Ltd основано в 1984 году, поддерживает стандарты качества по нормам ISO 9001:2000. Арматура фирмы соответствует требованиям ГОСТ 21345-2005, ГОСТ 12.2.063-81, ГОСТ 9544-93. Соответствие продукции подтверждено в форме принятия декларации о соответствии требованиям Технического регламента Таможенного союза «О безопасности машин и оборудования».



1. Артикулы:

EU.ST10160 – стандартного прохода, резьба внутренняя - внутренняя, ручка рычаг, типоразмеры от 1/2” до 1”

2. Назначение и область применения.

Шаровой кран стандартного прохода со встроенным в корпус ручным краном Маевского и пробкой для дренажа. Применяется в замкнутых системах тепло-и водоснабжения, где по проекту нет возможности установить дополнительные приборы отвода воздуха и дренажа. **Использование шаровых кранов в качестве регулирующей арматуры не допускается.**

3. Технические данные.

Рис 1. Основные элементы конструкции



Рис 1. Основные элементы конструкции



Материалы изделия – узел/ материал изготовления:

1. Корпус крана	Латунь никелир. CW 617N
2. Патрубок - вставка резьбовой	Латунь никелир. CW 617N
3. Шток	Латунь CW 617N
4. Шар затворный	Латунь, полированная хромир. CW 617N
5. Седельные уплотнения шара	Тефлон P.T.F.E (фторопласт 4)
6. Уплотнение штока	Тефлон P.T.F.E
7. Гайка сальниковая	Латунь CW 617N
8. Рукоятка	Сталь никелир. с накладкой из ПВХ
9. Самоконтрящаяся гайка крепления рукоятки	Сталь никелир. Q235 (аналог Ст.3)
10. Вставка – корпус крана Маевского	Латунь никелир. HPb58-2A
11. Втулказолотник крана Маевского	Латунь никелир. HPb58-2A
12. Патрубок воздухоотвода	Латунь никелир. HPb58-2A
13. Заглушка сливного патрубка	Латунь никелир. HPb58-2A
14. Уплотнительное кольцо «O-ring» золотника крана Маевского	NBR (нитрил-бутадиеновый эластомер)
15. Плоские прокладки межкорпусные	Паронит безасбестовый окрашенный типа RK-120
16. Уплотнительное кольцо «O-ring» заглушки и корпуса - вставки	NBR (нитрил-бутадиеновый эластомер)

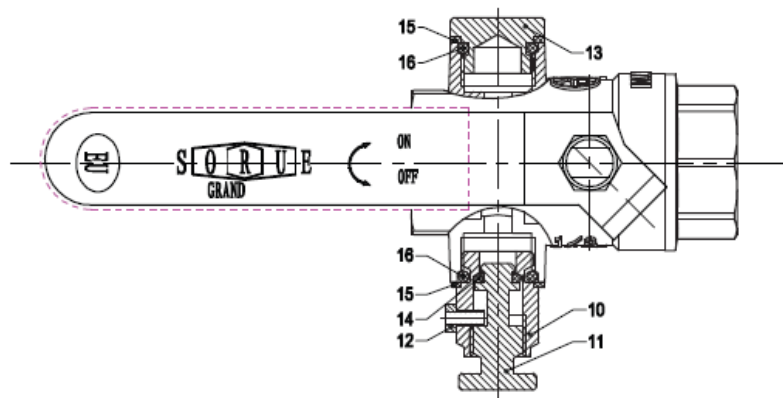
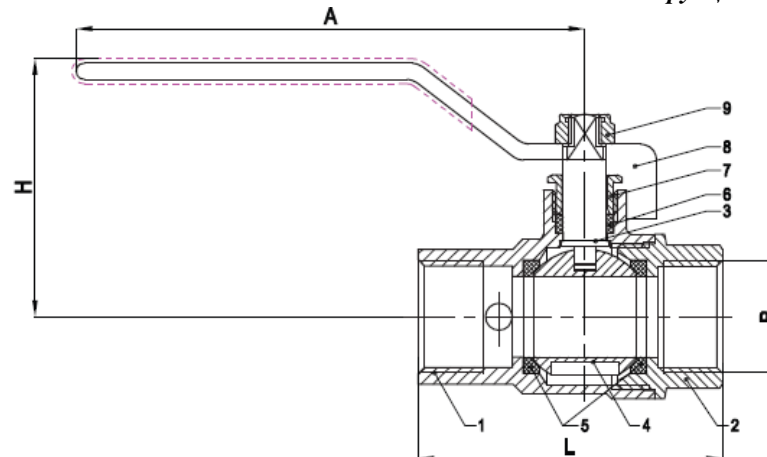
Размер	1/2"	3/4"	1"
L, мм	56,5	67	77,2
H, мм	47,8	50	60,2
A, мм	92	92	103
Вес, г	250	455	472

Корпус крана представляет собой два разъемных элемента, скрепленных посредством резьбового соединения. Резьбовое соединение герметизировано клеем-герметиком допущенным для контакта с пищевыми жидкостями. Для перекрытия потока служит шар затворный выполненный из латуни с хромовым покрытием, прошедший полировку. Перемещение затворного шара осуществляется поворотом штока. Герметичность посадки затворного шара и штока обеспечивают тефлоновые сальниковые кольца. Сальниковое уплотнение штока усиливается прижимной гайкой. Конструкция крана исключает возможность течи через седловые кольца затворного шара и сальники штока в течении всего установленного срока службы крана. Крепление рукоятки на штоке обеспечено крепежной самоконтрящейся гайкой.

Основные технические характеристики:

Максимальное рабочее давление	30 бар (Ду 15, Ду 20), 25 бар* (Ду 25)
Диапазон диаметров условного прохода Ду (DN)	15..25мм
Диапазон температур рабочей среды	-20°C.. +120°C**
Условная пропускная способность Kv	15 м ³ /час (Ду 15),
	35 м ³ /час (Ду 20),
	55 м ³ /час (Ду25)
КМС	0,29 (Ду 15), 0,15 (Ду 20), 0,13 (Ду 25)
Допустимая концентрация гликоля	50%

Примечание: *Условное давление указано при температуре 95°C. **Температура использования ограничена стойкостью уплотнительных колец «O-ring» из NBR в отводах.

4. Принцип действия.

Конструкция крана рассчитана на два рабочих положения. Открытое положение затвора предполагает беспрепятственный ход потока через проход крана. Закрытое положение препятствует и исключает поток. Смена положений осуществляется поворотом рукоятки на 90°.

5. Указания по монтажу и эксплуатации.

- 5.1. Кран полностью готов к работе и не требует дополнительной сборки. Перед установкой крана трубопровод должен быть очищен от окалины и ржавчины. Системы отопления, теплоснабжения, внутреннего холодного и горячего водоснабжения, трубопроводы котельных по окончании их монтажа должны быть промыты водой до выхода ее без механических взвесей/СНиП 03.05.01/. Для предотвращения замерзания для выпуска жидкости из корпуса крана при отключенном трубопроводе ручка должна быть повернута в среднюю позицию (45°).
- 5.2. Кран не должен испытывать нагрузок от трубопровода (изгиб, сжатие, растяжение, кручение, перекосы, вибрация, несоосность патрубков, неравномерность затяжки крепежа). При необходимости должны быть предусмотрены опоры или компенсаторы, снижающие нагрузку на кран от трубопровода /ГОСТ 12.2.063-81/.
- 5.3. Не допускается эксплуатировать кран с ослабленной гайкой крепления рукоятки, так как это может привести к поломке штока. Не допускается оставлять шаровые краны в полукрытом положении на длительное время. У кранов подобного типа только два рабочих положения «открыто» и «закрыто».
- 5.4. Кран должен быть надежно закреплен на трубопроводе с присоединением на трубной цилиндрической резьбе по ГОСТ 6357, подтекание рабочей жидкости по резьбовой части не допускается. Для герметизации соединений в качестве уплотнительных материалов следует использовать льняные пряди. Можно использовать ФУМ (фторопластовый уплотнительный материал). Допустимо использовать специальную полимеризующую смолу.
- 5.5. При монтаже крана, в целях предотвращения образования трещин и сколов на муфтовых торцах крана, деформации корпуса крана и его протечки, рекомендуется аккуратно применять только стандартные разводные и рожковые ключи. Применение рычажных трубных ключей и сантехнических клещей категорически запрещено. При монтаже затягивайте кран за ближайшую к трубе часть корпуса крана, а не за противоположную полумуфту, так как это может привести к не гарантийной поломке крана.
- 5.6. Кран должен эксплуатироваться в пределах допустимых значений давления и температуры, согласно своим техническим характеристикам. В случае использования крана в системах по перемещению носителя с высоким содержанием механических примесей, давлением и температурой необходимо проводить регулярную инспекцию в сроки, совпадающие со сроками осмотра трубопроводов.

6. Техническое обслуживание, хранение, транспортировка и утилизация изделий.

- 6.1. Изделия должны храниться в упаковке предприятия – изготовителя по условиям хранения 3 по ГОСТ 15150-69 и ГОСТ 51908 – 2002.
- 6.2. Необходимо аккуратно распаковывать и монтировать кран во избежание механических повреждений запирающего шара. Механическое повреждение крана при распаковке и монтаже делает гарантию изготовителя недействительной.
- 6.3. Установка и демонтаж изделия, а также любые операции по очистке и ревизии должны производиться при отсутствии давления в системе.
- 6.4. Утилизация изделия (переплавка, захоронение, перепродажа) производится в порядке, установленном Законами РФ от 22.08.2004 г. № 122-ФЗ «Об охране атмосферного воздуха», от 10.01.2003 г. № 15-ФЗ «Об отходах производства и потребления», а также другими российскими и региональными нормами, актами, правилами, распоряжениями и пр., принятыми для реализации указанных законов.

7. Возможные неисправности и способы устранения

Неисправность	Причина	Способ устранения
Течь из-под муфтового соединения	Недостаточная герметизация	Разобрать соединение подтянуть старый уплотнитель
Течь из-под гайки сальника	Изношена или повреждена тефлоновая прокладка	Снять ручку. Подтянуть гайку сальника до прекращения течи.